



TPC6000-C154-L

V1.4

Industrial PanelPC

15"XGA 高性能平板电脑

- ◆ 支持 Intel® Core™ 6/7/8/9代
- ◆ i7/i5/i3及 Pentium /Celeron
- ◆ LGA1151 type CPU. Max.65W TDP



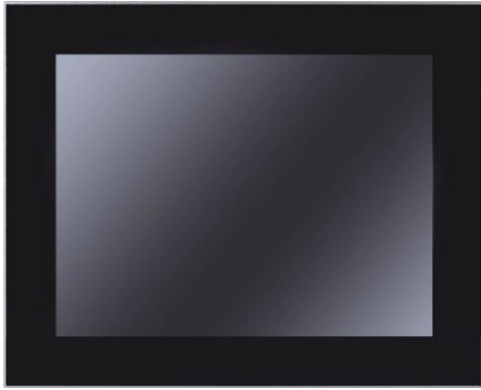

规格参数:

系统参数	CPU	Intel® Core™ 6/7/8/9 代 i7/i5/i3 及 pentium/celeron LGA1151 type CPU. Max.65W TDP
	BIOS	AMI UEFI 128Mbit
	芯片组	H110
	内存	2 x DDR4-2400MHz, 最大支持 32GB
I/O 接口	存储	1 x M.2 (M Key 2280 PCIe Gen3x4 Lane) + 1 x mSATA
	网络	3 x10/100/1000Mbps
	USB	4 x USB3.0 / 2 x USB2.0
	串口	4 x RS-232 / RS-485 接口
	扩展槽	1 x Mini-PCIe slot, 可扩展 3G 或 WIFI 无线网卡
	I/O 接口	8DI+8DO 湿接点输入 (24V), OC 门输出 (24V 300mA)
物理特性	HDMI	HDMI 1.2
	尺寸 (W x H x D)	371mm * 295mm * 74mm
	开孔尺寸 (W x H)	354mm * 278mm
	净重	4.7kg
操作系统	操作系统	Windows 7, Windows 7 Embedded, Windows8, Windows10,Linux, VXWORKS, QNX
电源	输入电压	12-24VDC ±10%, 支持反接保护, 过压保护, 过流保护
	静态功耗	28Watt
液晶屏	屏幕类型	15" XGA TFT
	分辨率	1024 x 768
	最大色彩	16.7MB
	显示区域 (W x H)	304.13mm x 228.10mm (11.97" x 8.98")
	背光	LED
	背光 MTBF (小时)	30000hrs
	像素间距	0.297 x 0.297
	亮度	420cd/m2
	对比度	800 : 1
触摸屏	视角	(L) 80 / (R) 80 / (T) 80 / (B) 80
	触摸屏类型	多点电容式触摸屏
	透光率	≥ 87%
	控制器	USB 接口
	驱动支持	Windows 7, Windows 8, Windows 10, Linux
	多点触摸	在 Windows 下可达 10 点
环境参数	表面硬度	莫氏硬度 7H
	工作温度	0 ~ 50° C
	存储温度	-20-60°C
	相对湿度	5~95% RH@40°C,non-condensing
	工作时振动	SSD applied: 1.5 Grms, IEC 60068-2-64, random, 5 ~ 500 Hz, 1 hr/axis
	工作时冲击	SSD applied: 10 G, IEC 60068-2-27, 半正弦波, 持续 11ms
	EMC	CE/FCC Class B
防水	前面板达到 IP65 防护等级	

尺寸图: Unit: 371mm * 295mm * 74mm

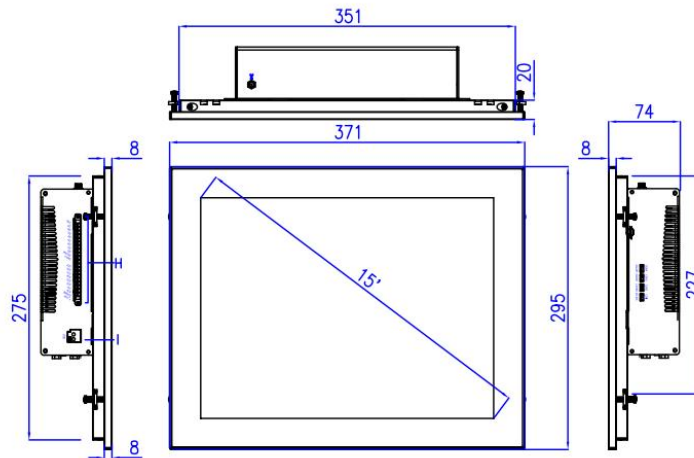

开孔尺寸: 354mm * 278mm

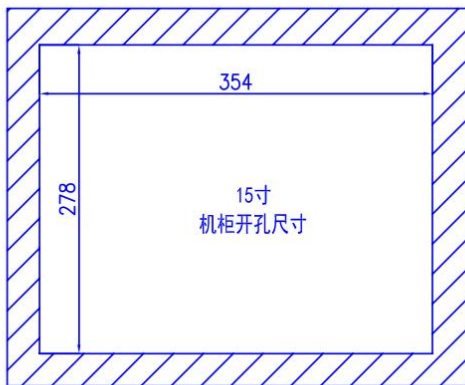

接口定义:

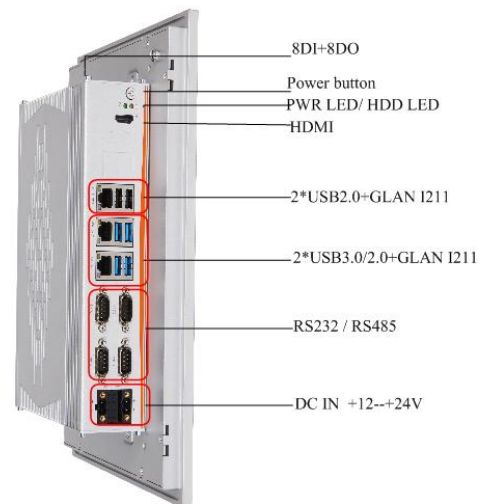

订购指南:

产品型号	描述
TPC6000-C154-L	15"LCD, 1024*768, 4 x 串口(RS232/485可选), 3 x GLAN, 6 x USB, 8DIO, DC12~24V输入

可选附件:

料号	规格
可选	适配器 12V/120W 2pin 凤凰端子
可选	国标电源线 1.8 米
可选	WIFI套件miniPCIE (7260HMWBN)圆柱天线
可选	4G套件 EC20 3G模组 mini PCIE, 三网通