



LC5000-E270TF

V1.0

INDUSTRIAL OPERATION PANEL

尺寸: 27 寸

分辨率: 1920*1080

触摸屏: 多点式电容式

嵌入式安装

定制化按键面板

规格参数:



| | | LC5000-E270TF |
|------|----------------|--|
| 系统参数 | 显示输入信号 | VGA+DVI 输入 |
| | 通讯接口 | USB2.0 输入 |
| 物理特性 | 安装方式 | 壁挂安装, 嵌入式安装 |
| | 尺寸 (W x H x D) | 715mm*392.4mm*51.9mm |
| 电源 | 输入电压 | DC 12-24V 支持反接、过流、过压保护 |
| | 最大功耗 | 35W |
| 液晶屏 | 屏幕类型 | 27" TFT LCD |
| | 分辨率 | 1920 x 1080 |
| | 最大色彩 | 16.7MB |
| | 显示区域 (W x H) | 598 x 336mm |
| | 背光 | LED |
| | 背光 MTBF (小时) | 30000hrs |
| | 像素间距 | 0.248 x 0.248 |
| | 亮度 | 300cd/m2 |
| | 对比度 | 1000:1 |
| | 视角 | (L)89/(R)89/(T)89/(B)89 |
| 触摸屏 | 触摸屏类型 | 电容屏 |
| | 透光率 | > 81% |
| | 响应时间 (触摸笔) | < 5ms |
| | 表面硬度 | 莫氏硬度 7H |
| | 触摸寿命 | 250g / 100,000,000 times |
| | 多点触摸 | 10 点 |
| 环境参数 | 工作温度 | 0 ~ 50°C |
| | 存储温度 | -20 ~ 80°C |
| | 相对湿度 | 5~95% (无凝结) |
| | 工作时振动 | SSD applied: 1.5 Grms, IEC 60068-2-64, random, 5 ~ 500 Hz, 1 hr/axis |
| | 工作时冲击 | SSD applied: 10 G, IEC 60068-2-27, 半正弦波, 持续 11ms |
| | EMC | CE/FCC Class B |

按键板示例图：

USB*2/ 红色带灯复位/ 绿色带灯复位/红色带灯复位/ 绿色带灯复位/急停按钮



标准品：一共 7 个安装孔（1*USB2.0 / 6*F22 按钮）

- 左一 1* $\varnothing 26.5$ ” 孔径，标准配二合一 USB2.0 线材 1M，
- 剩余 6*孔径 $\varnothing 22$ ” 不装按钮
- 定制化可咨询

尺寸图： 715mm*392.4mm*51.9mm

嵌入式开孔尺寸： 706.6mm*385.6mm，倒角 R5

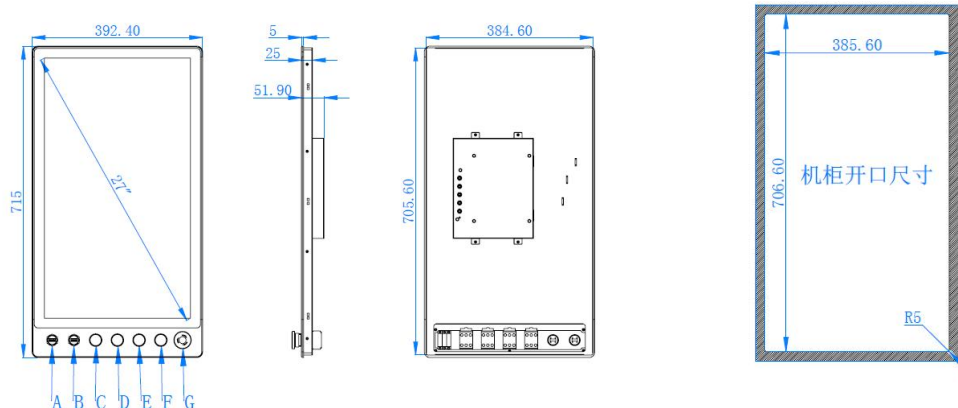
**订购指南：**

| 产品编码 | 描述 |
|---------------|--|
| LC5000-E270TF | 嵌入式安装 27 寸 / 分辨率1920*1080/电容触摸屏/ DVI / VGA / DC12V-24V 输入， |

可选配件表：

| | |
|-----|----------------------------------|
| 适配器 | KPL-060F,带 2Pin 端子(台湾进联)、12V60W |
| 电源线 | 国标电源线 PSB-10+ST3 (L=1.8M,0.75×3) |
| - | 合格证 |
| - | 保修卡 |
| - | 随机清单 |